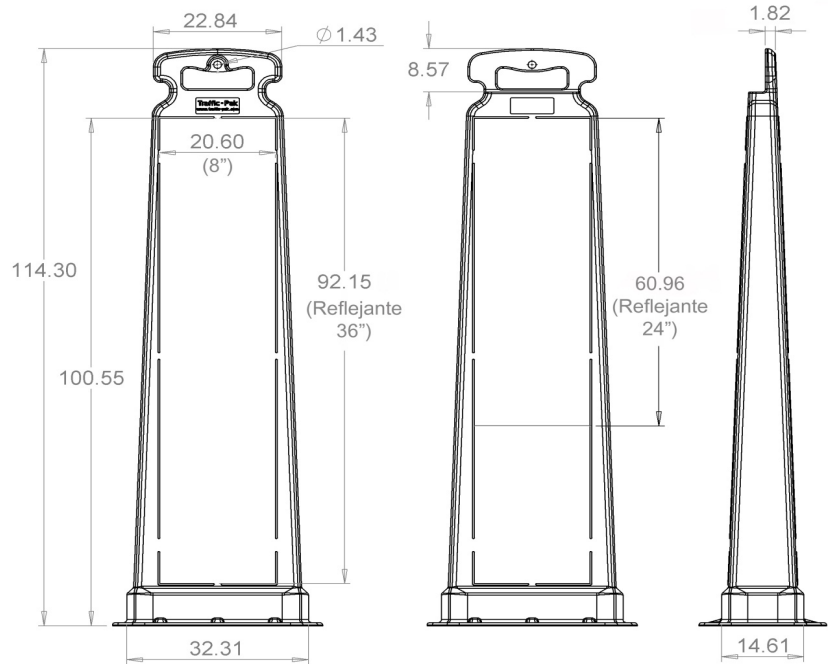

**ESPECIFICACIONES**

|                         |   |
|-------------------------|---|
| <b>Número de Parte:</b> | 93008-0001  |
| <b>Descripción:</b>     | Panel Vertical  |
| <b>Peso:</b>            | 1,850 gr.   |
| <b>Material:</b>        | LLDPE (10%) +HDPE (90%)<br>Polietileno Alta y Baja Densidad |
| <b>Colores con UV :</b> | - FL Red-Orange, UV 3 años<br>- FL Safety Orange, UV 3 años |
| <b>Bandas</b>           | Disponibles con o sin reflejante                            |
| <b>Reflectivas:</b>     | Alta Intensidad 8"<br>- Largos de 24" y 36"                 |
| <b>Bases:</b>           | Hule de neumático reciclado<br>- 18, 20 o 30 libras         |

**DIMENSIONES****CARACTERISTICAS:**

- Permite colocación de lámpara

**NORMATIVIDAD**

- Cumplen Normas MUTCD (USA), NOM-086-SCT2-2004 (México) y ASTM-D4956-11a

NOTA: Todas las especificaciones podrán cambiar sin previo aviso

**FOTOGRAFIA****TOTALMENTE  
REFLEJANTE**

[www.totalmentereflejante.com](http://www.totalmentereflejante.com)  
[ventas@totalmentereflejante.com](mailto:ventas@totalmentereflejante.com)